

# Milani

DAL 1890 SCIENZA DELLA LAVORAZIONE DELL'UVA

SGRANELLA PIGIATRICE AD AZIONE DELICATA

## ANCARES 70 150



RASPO INTEGRO

PRESERVATO E SEPARATO  
CON ESTREMA CURA  
PER NON INQUINARE  
IL PROCESSO



ACINO INTEGRO

PRESERVATO E MANTENUTO  
INTEGRO PER LE MODERNE  
TECNICHE DI VINIFICAZIONE



MOSTO LIMPIDO

RISULTATO  
GARRANTITO  
DALL'INSIEME  
DI MOLTEPLICI ACCORTEZZE  
TECNICHE E ANTICHI SEGRETI

PER UVE RACCOLTE A MANO  
E PER UVE RACCOLTE A MACCHINA

IDEALE PER LE NUOVE  
TECNICHE DI  
VINIFICAZIONE

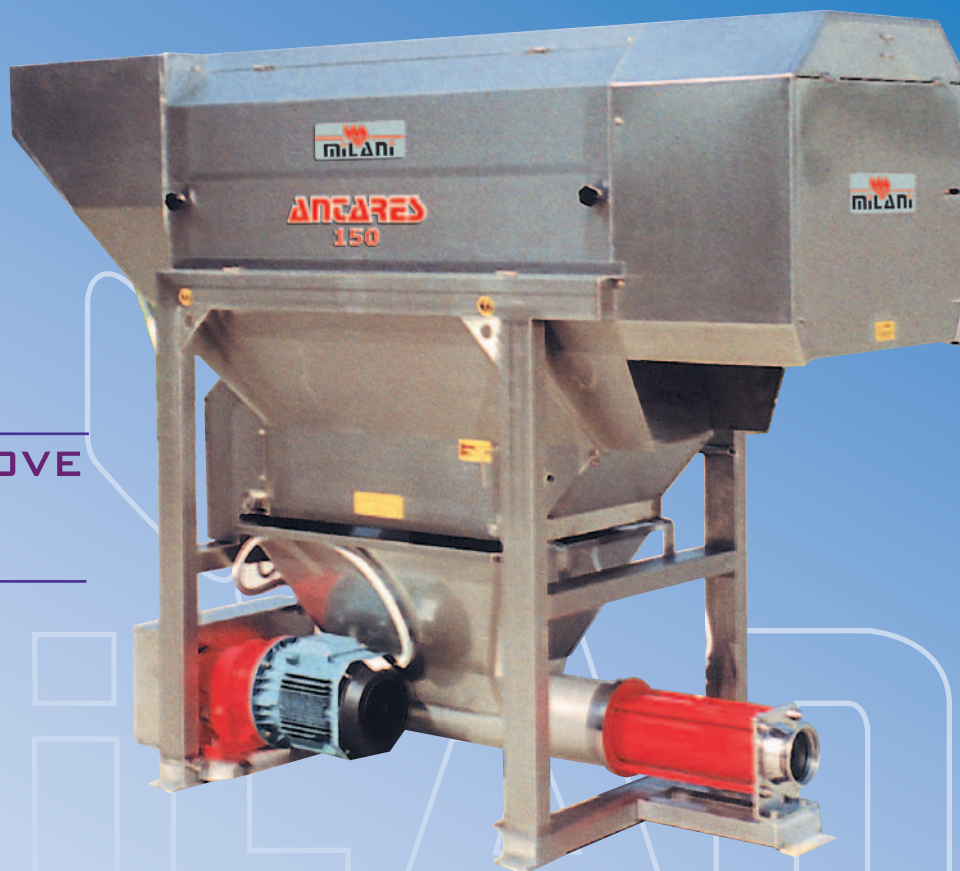

**SGRANELLA PIGIATRICE ANTARES**

La Sgranella-Pigiatrice ANTARES è stata costruita tenendo conto delle attuali esigenze nel campo enologico che richiede una diraspatura delle uve sempre più soffice e delicata, tale da non rompere gli acini e soprattutto i raspi. La sua struttura è particolarmente compatta ed è facilmente collocabile anche in spazi ristretti. È dotata di un sistema di lavaggio interno e di due ampi portelloni mobili posti lateralmente per cui la pulizia interna diviene estremamente facile da eseguirsi e in modo integrale. La sua costruzione, alquanto semplice ma accurata, la rende pressoché esente da manutenzione, garantendo prestazioni di eccellente qualità.

**Caratteristiche tecniche:**

- Albero battitore rotante a bassissimo numero di giri con pioli elastici in fibra plastica, a quattro principi, tali da garantire una sgranellatura soffice ed integrale.
- Cestone forato con fori particolari a profonda imbutitura e facilmente intercambiabile.
- Gruppo pigiante costituito da due rulli gommati a distanza variabile posti nella parte sottostante al cestone e possibilità di pigiare e non pigiare.
- Motorizzazioni indipendenti.
- Costruzione interamente in acciaio inox AISI 304.

**DESPALILLADORA-ESTRUJADORA ANTARES**

La despalladora-estrujadora ANTARES ha sido fabricada teniendo en consideración las exigencias actuales del sector enológico, que requiere un desraspado de las uvas cada vez más delicado y suave, para no romper las semillas y, sobre todo, los escobajos.

Su estructura es muy compacta y permite instalarla fácilmente aun en espacios estrechos.

Está equipada con un sistema de lavado interior y con dos puertas móviles amplias, situadas a los costados, para facilitar una limpieza interior completa.

Gracias a su construcción muy sencilla y precisa, requiere poco mantenimiento, garantizando prestaciones de calidad excelentes.

**Características técnicas:**

- Arbol despallador giratorio de baja velocidad de rotación con espirales elásticas de fibra plástica, que garantizan un despallado suave e integral.
- Tambor perforado con orificios profundos y fácilmente intercambiabile.
- Grupo de pisadura formado de dos rodillos de caucho de distancia variable situados en la parte de abajo del tambor y posibilidad de pisar o no pisar.
- Motorizaciones independientes.
- Fabricada completamente de acero inoxidable AISI 304.

**ANTARES STALK-STRIPPING AND CRUSHING MACHINE**

The ANTARES stalk-stripping and crushing machine was built considering the current requirements of wine producers for softer and more delicate stalk-stripping in order not to break the grapes and, especially, the stalk. Its structure is particularly compact and is easy to install even in tight spaces.

It is fitted with an internal washing system and two large movable doors on the sides.

This makes internal cleaning extremely easy and thorough.

The simple but accurate design of the machine makes it almost maintenance free and ensures excellent performance.

**Technical features:**

- Rotary beating shaft featuring very low rotation speed, elastic pegs in plastic and quadruple-start in order to guarantee soft and thorough stalk-stripping.
- Easily interchangeable perforated drum featuring special deep bores.
- Pressing unit comprising 2 rubber rollers set at a variable distance under the drum, can be set for crushing and non-crushing.
- Independent drive
- Totally made from AISI 304 stainless steel.

**ÉGRENEUSE-FOULOIR ANTARES**

L'égreneuse-fouloir ANTARES a été construite en tenant compte des exigences oenologiques actuelles qui réclament un égrappage du raisin de plus en plus souple et délicat, afin de ne pas rompre les grains et surtout les rafles.

Sa structure est particulièrement compacte et elle peut être facilement installée même dans espaces réduits.

Elle est dotée d'un système de lavage interne et de deux larges portillons mobiles placés latéralement, ces particularités permettent d'effectuer très facilement le lavage de l'intérieur, de façon intégrale.

Sa construction très simple mais soignée rend son entretien presque nul, tout en garantissant des performances d'excellente qualité.

**Caractéristiques techniques:**

- Arbre batteur tournant avec un nombre de tours très bas, avec barres élastiques en fibre plastique, à quatre principes, de façon à garantir un égrenage souple et intégral.
- Panier avec trous particuliers à emboutissage profond et facilement interchangeable.
- Groupe de foulage constitué de deux rouleaux recouverts de caoutchouc à distance variable situés dans la partie sous-jacente au panier et possibilité de fouler et de ne pas fouler.
- Motorisations indépendantes.
- Construction entièrement réalisée en acier inox AISI 304.

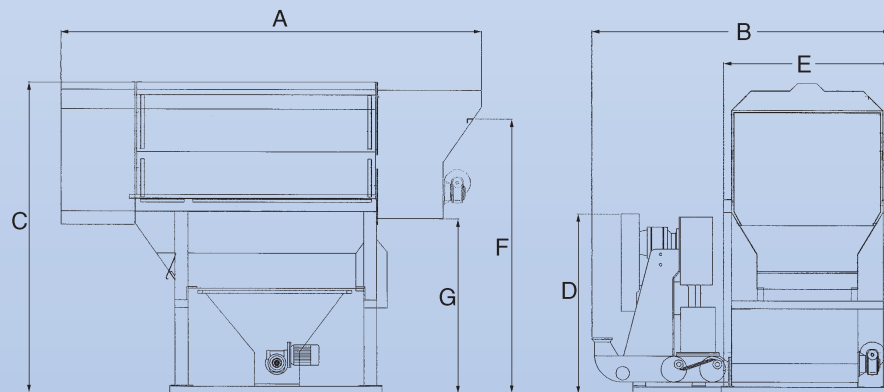

Modello	Prod. orario t.	Potenza motori: kW					Peso Kg.	Ingombri						
		Alim.	Batt.	Cest.	Rulli	Tramm. Pig.		A	B	C	D	E	F	G
ANTARES 70	50/60	0,55	1,5	-	0,75	0,75	500	2170	1750	1410	1200	710	500	920
ANTARES 150	12	0,75	2,2	0,75	1,1	1,1	580	2600	1860	1750	1200	830	1650	1150
ANTARES 200	20	0,75	3	0,75	1,1	1,1	750	2700	2000	1985	1200	975	1785	1260
ANTARES 300	30	1,1	4	1,1	2,2	1,5	950	2890	2390	2250	1500	1125	2000	1320
ANTARES 500	50	1,1	5,5	1,1	2,2	1,5	1230	3250	2400	2400	1500	1285	2100	1330
ANTARES 600	60	0,75	5,5	1,5	2,2	2,2	1810	3670	2600	2640	1600	1500	2070	1170

**Macchine e impianti per enologia e industria**

Z.I. III<sup>a</sup> Strada, 13 - 35026 Conselve (PD) Italy  
Tel. 049.9500739 - 9500753 - Fax: 049.5385192  
e-mail: info@milanisrl.it - www.milanisrl.it